

CILINDRO HIDRÁULICO D/E 3ª PONTO REGULÁVEL

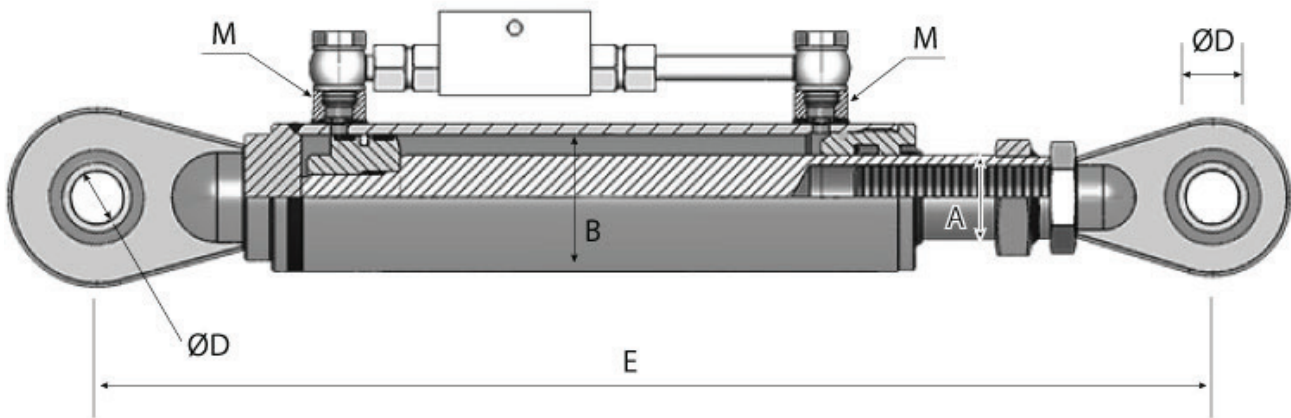

- Opcionais: Sem válvula dupla pilotada antirretorno
 Construção robusta, proporcionando alta resistência ao impacto.
 Distância entre centros ajustável por junta roscada.

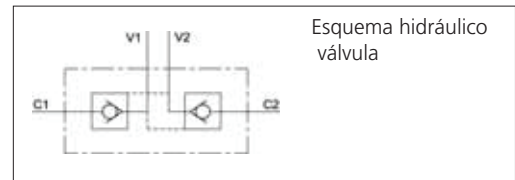

REF.	Ø A	Ø B	Curso	E	Ø D	K	L	Peso (kg)	kit Vedantes
746AAR	40	60	200	518	25,4	45	229	9,93	J4060N
746BAR	40	60	250	568	25,4	45	279	10,93	
746CAR	40	60	300	618	25,4	45	329	11,80	
747AAR	45	70	200	544	25,4	49	231	12,21	J4570N
747BAR	45	70	250	594	25,4	49	281	13,36	
747CAR	45	70	300	644	25,4	49	331	14,51	